



**simple**  
architectural®  
by simpleyfacil

**PLAFÓN SUSPENDIDO**  
**ITALIA 90**



## **Crea ambientes elegantes y estilizados**

El modelo Italia 90° nos ofrece una forma estilizada inspirada en las tendencias minimalistas que buscan generar ambientes con un aspecto contemporáneo y elegante que puedan mejorar la estética de cualquier proyecto. Su diseño de trazos lineales paralelos se adapta a una amplia variedad de estilos de decoración, desde oficinas hasta proyectos comerciales. Además, está disponible en una amplia gama de colores y acabados que le permitirían personalizar y satisfacer las necesidades de diseño de cualquier proyecto.

## **Durabilidad y resistencia**

El aluminio es conocido por su durabilidad y resistencia a la corrosión, lo que lo convierte en un material ideal para su aplicación como plafón suspendido. Estos plafones pueden soportar condiciones ambientales adversas, como la humedad y la temperatura, sin perder su integridad estructural o su atractivo visual. Esto garantiza que los techos lineales de aluminio tengan una vida útil prolongada y que requieran de una limpieza mínima cuando el polvo se acumule con el tiempo. Mantenimiento que solo precisa de agua y jabón neutro.

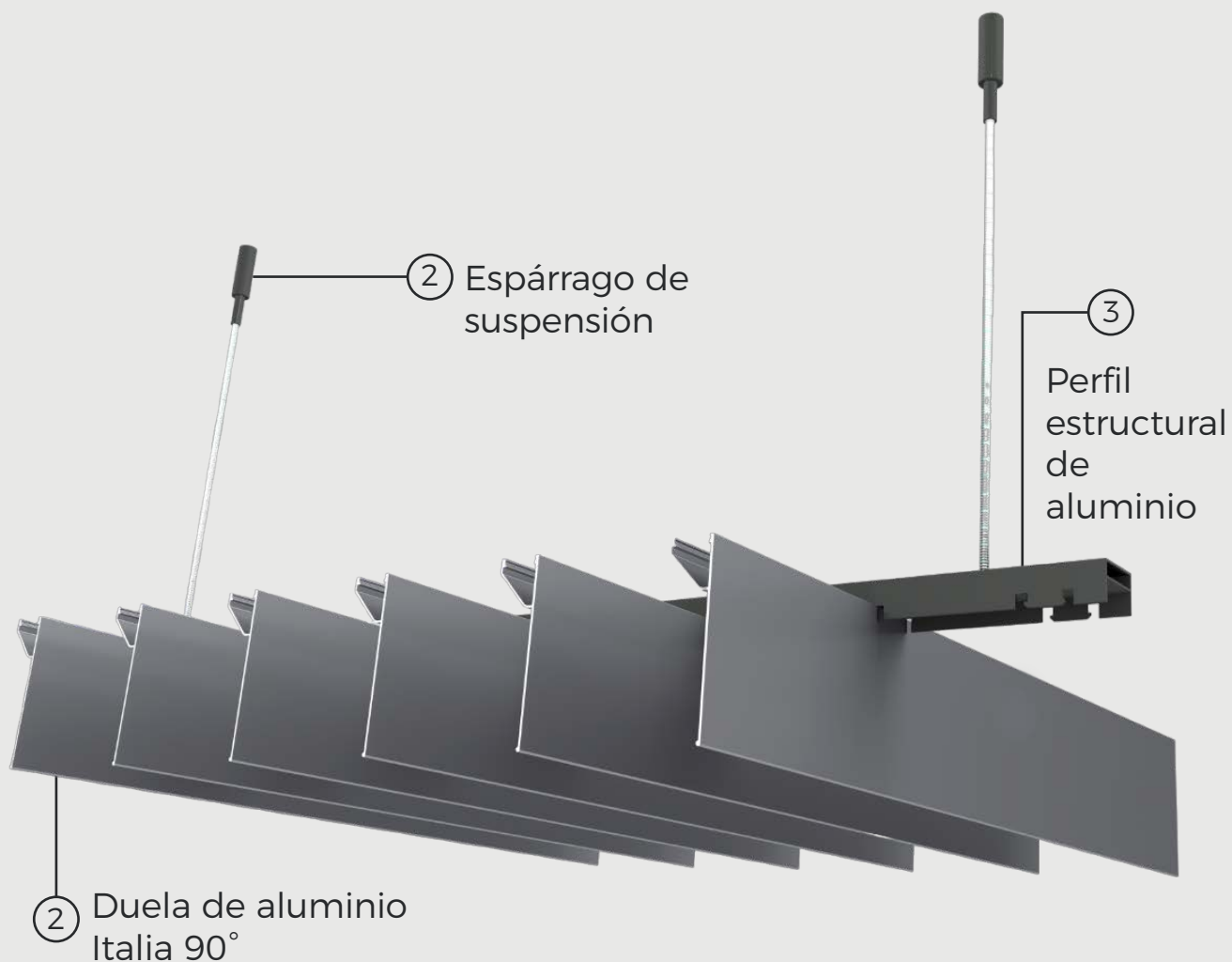

## Fácilidad de instalación

Nuestros sistemas de plafones suspendidos de aluminio son fáciles de instalar y nivelar. La estructura de carga de aluminio permite el anclaje seguro de las lamas sin necesidad de emplear tornillos evitando riesgos de oxidación. El sistema troquelado que recibe las lamas favorece su continuidad en el espacio sin presentar defectos de planicidad o irregularidades de diseño. Esta condición, además, ahorra tiempo y costos de instalación.

# Separaciones entre lamas

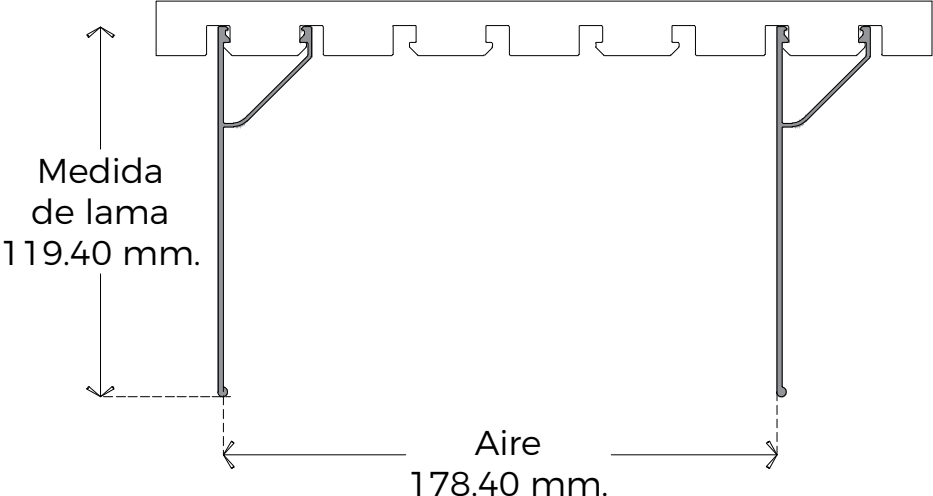
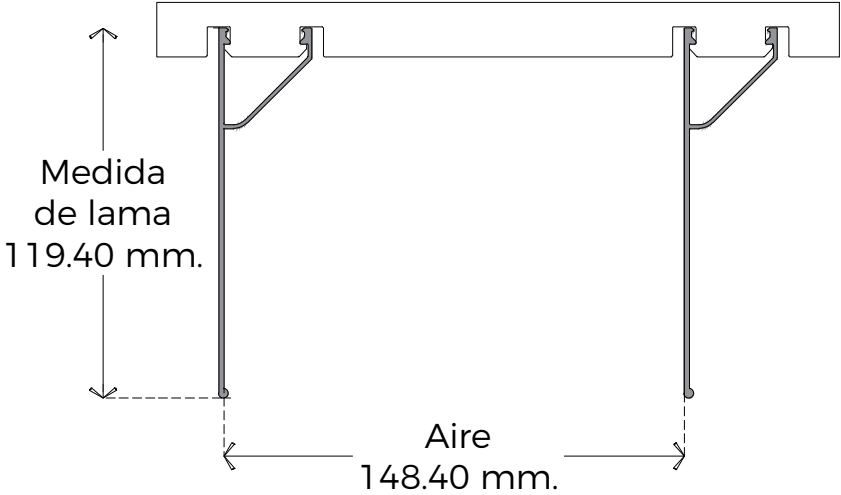
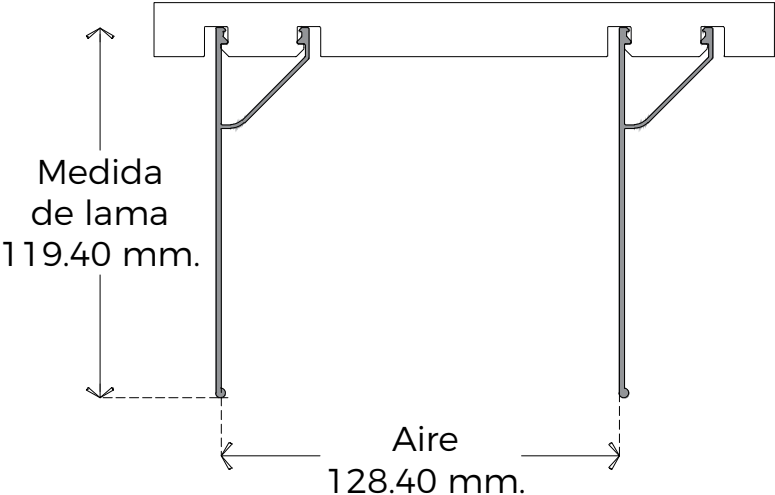

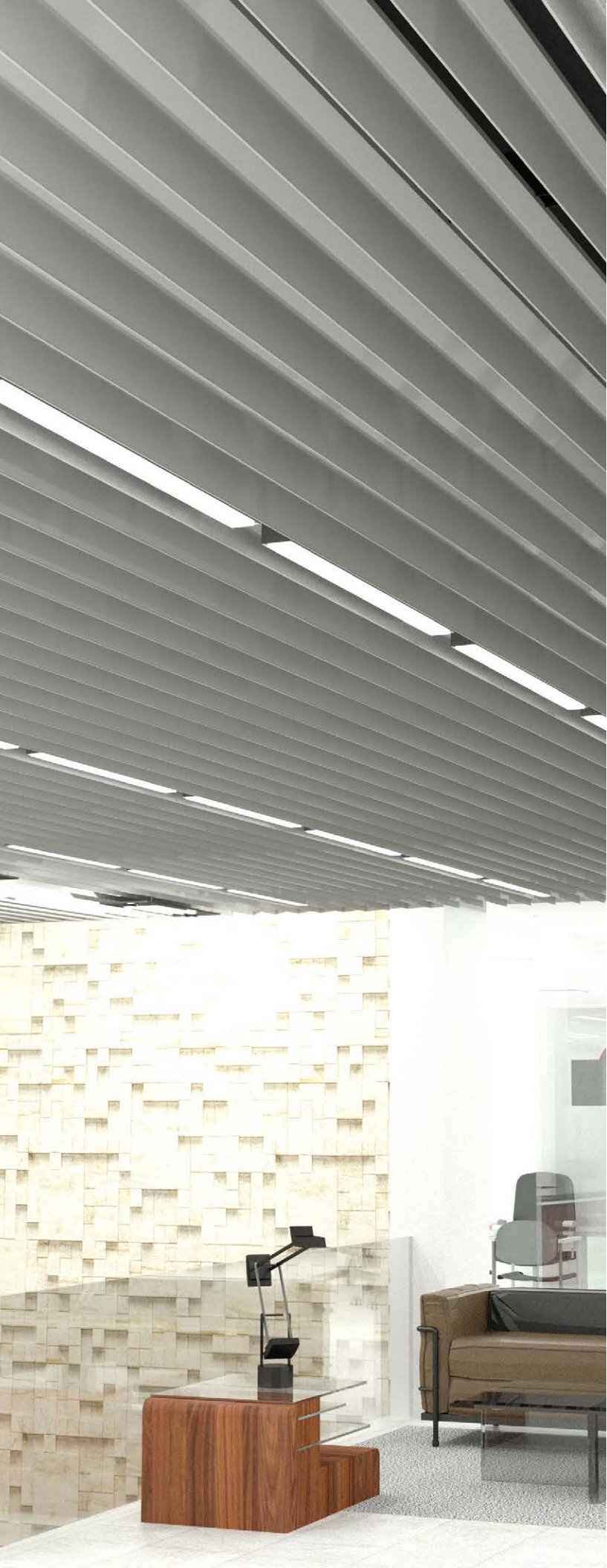

## Mejora de la acústica y la iluminación.

La instalación del modelo Italia 90° en espacios concurridos puede contribuir a mejorar la calidad ambiental en referencia al ruido que ocasiona la convivencia del público en espacios cerrados donde el sonido encuentra dificultades para disiparse. Este sistema puede además mejorarse combinándose con una estrategia que incluya materiales de absorción acústica instalados en la cámara de suspensión.

La instalación paralela de las lamas Italia 90° permite una distribución uniforme de la iluminación, lo que es crucial en entornos donde se requiere una iluminación adecuada, como oficinas, tiendas o salas de exposición. La separación entre lamas puede ser variable para adaptarse a las necesidades de cualquier proyecto.

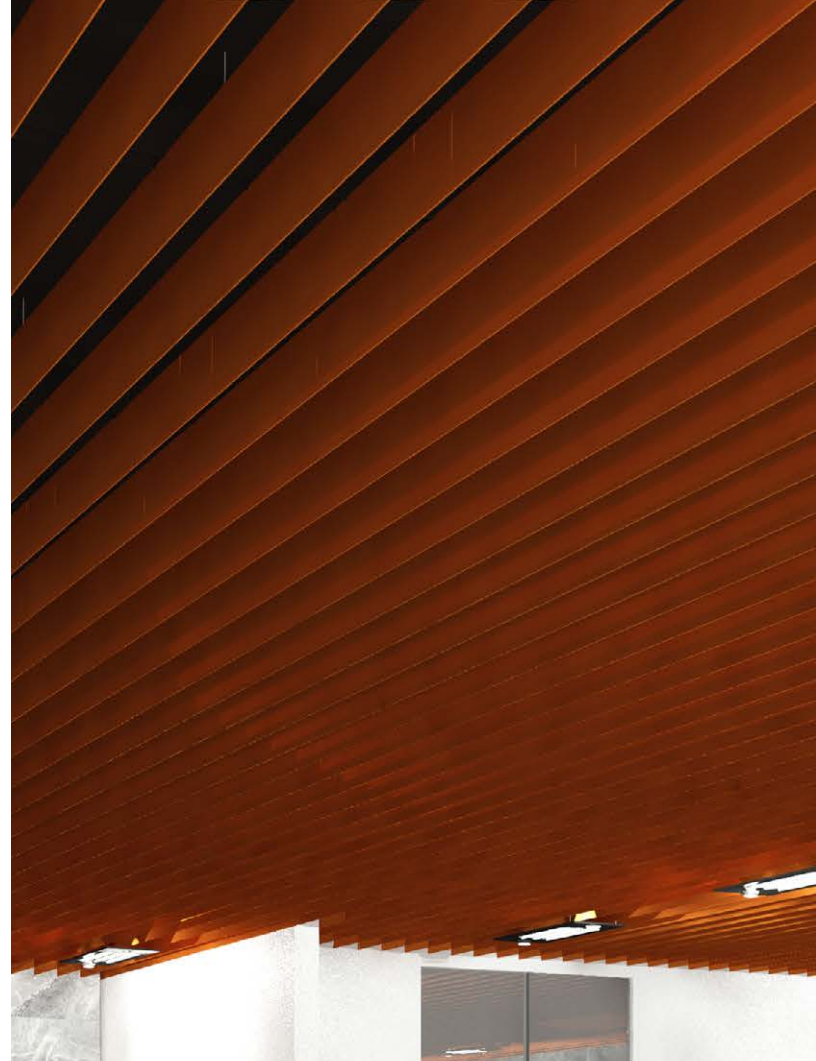

## Colores y acabados

Contamos con una amplia variedad de colores y acabados anodizados, lacados, sublimados y laminados para atender cualquier necesidad específica de diseño. Solicite a su ejecutivo de cuenta que le haga llegar nuestro catálogo de recubrimientos.



# simple architectural<sup>®</sup>

by simplyfácil

Escánea el código QR o haz clic  
**aquí** para conocer más información  
y medios de contacto



(+52) 33 1204 3100  
simplyfacil.com

